

## Оценочные материалы при формировании рабочих программ дисциплин (модулей)

**Направление подготовки / специальность:** АТС, СОД, ТСС

**Профиль / специализация:**

**Дисциплина:** Общий курс железнодорожного транспорта и развития техники управления движением

**Формируемые компетенции:** ОПК-3

### 1. Описание показателей, критериев и шкал оценивания компетенций.

Показатели и критерии оценивания компетенций

Объект оценки	Уровни сформированности компетенций	Критерий оценивания результатов обучения
Обучающийся	Низкий уровень Пороговый уровень Повышенный уровень Высокий уровень	Уровень результатов обучения не ниже порогового

Шкалы оценивания компетенций при сдаче экзамена или зачета с оценкой

Достигнутый уровень результата обучения	Характеристика уровня сформированности компетенций	Шкала оценивания Экзамен или зачет с оценкой
Низкий уровень	Обучающийся: -обнаружил пробелы в знаниях основного учебно-программного материала; -допустил принципиальные ошибки в выполнении заданий, предусмотренных программой; -не может продолжить обучение или приступить к профессиональной деятельности по окончании программы без дополнительных занятий по соответствующей дисциплине.	Неудовлетворительно
Пороговый уровень	Обучающийся: -обнаружил знание основного учебно-программного материала в объеме, необходимом для дальнейшей учебной и предстоящей профессиональной деятельности; -справляется с выполнением заданий, предусмотренных программой; -знаком с основной литературой, рекомендованной рабочей программой дисциплины; -допустил неточности в ответе на вопросы и при выполнении заданий по учебно-программному материалу, но обладает необходимыми знаниями для их устранения под руководством преподавателя.	Удовлетворительно
Повышенный уровень	Обучающийся: - обнаружил полное знание учебно-программного материала; -успешно выполнил задания, предусмотренные программой; -усвоил основную литературу, рекомендованную рабочей программой дисциплины; -показал систематический характер знаний учебно-программного материала; -способен к самостоятельному пополнению знаний по учебно-программному материалу и обновлению в ходе дальнейшей учебной работы и профессиональной деятельности	Хорошо
Высокий уровень	Обучающийся: -обнаружил всесторонние, систематические и глубокие знания учебно-программного материала; -умеет свободно выполнять задания, предусмотренные программой; -ознакомился с дополнительной литературой; -усвоил взаимосвязь основных понятий дисциплин и их значение для приобретения профессии; -проявил творческие способности в понимании учебно-программного материала.	Отлично

Описание шкал оценивания

Компетенции обучающегося оценивается следующим образом:

Планируемый уровень результатов освоения	Содержание шкалы оценивания достигнутого уровня результата обучения			
	Неудовлетворительно Не зачтено	Удовлетворительно Зачтено	Хорошо Зачтено	Отлично Зачтено
Знать	Неспособность обучающегося самостоятельно продемонстрировать наличие знаний при решении заданий, которые были представлены преподавателем вместе с образцом их решения.	Обучающийся способен самостоятельно продемонстрировать наличие знаний при решении заданий, которые были представлены преподавателем вместе с образцом их решения.	Обучающийся демонстрирует способность к самостоятельному применению знаний при решении заданий, аналогичных тем, которые представлял преподаватель, и при его консультативной поддержке в части современных проблем.	Обучающийся демонстрирует способность к самостоятельному применению знаний в выборе способа решения неизвестных или нестандартных заданий и при консультативной поддержке в части междисциплинарных связей.
Уметь	Отсутствие у обучающегося самостоятельности в применении умений по использованию методов освоения учебной дисциплины.	Обучающийся демонстрирует самостоятельность в применении умений решения учебных заданий в полном соответствии с образцом, данным преподавателем.	Обучающийся продемонстрирует самостоятельное применение умений решения заданий, аналогичных тем, которые представлял преподаватель, и при его консультативной поддержке в части современных проблем.	Обучающийся демонстрирует самостоятельное применение умений решения неизвестных или нестандартных заданий и при консультативной поддержке преподавателя в части междисциплинарных связей.
Владеть	Неспособность самостоятельно проявить навык решения поставленной задачи по стандартному образцу повторно.	Обучающийся демонстрирует самостоятельность в применении навыка по заданиям, решение которых было показано преподавателем	Обучающийся демонстрирует самостоятельное применение навыка решения заданий, аналогичных тем, которые представлял преподаватель, и при его консультативной поддержке в части современных проблем.	Обучающийся демонстрирует самостоятельное применение навыка решения неизвестных или нестандартных заданий и при консультативной поддержке преподавателя в части междисциплинарных связей

**2. Перечень вопросов и задач к экзаменам, зачетам, курсовому проектированию, лабораторным**

занятиям. Образец экзаменационного билета.

2.1.Примерный перечень вопросов к экзамену.

1. Компетенция ОПК-3  
Транспортная система Российской Федерации. Показатели транспортной системы. [ОПК-3]
2. Роль транспорта и его значение. [ОПК-3]
3. Единая транспортная система и показатели транспортной обеспеченности. [ОПК-3]
4. Характеристика и сравнение видов транспорта. [ОПК-3]
5. Управление на транспорте. Функции Министерства транспорта РФ. Транспортные компании. [ОПК-3]
6. Нормативно-правовое обеспечение работы железнодорожного транспорта. [ОПК-3]
7. Нормативно-правовое обеспечение работы воздушного транспорта. [ОПК-3]
8. Нормативно-правовое обеспечение работы автомобильного транспорта. [ОПК-3]
9. Нормативно-правовое обеспечение работы водного транспорта. [ОПК-3]
10. Технический комплекс железнодорожного транспорта. [ОПК-3]
11. Железнодорожный путь. Верхнее и нижнее строение пути. [ОПК-3]
12. Тяговый подвижной состав железнодорожного транспорта. [ОПК-3]
13. Нетяговый подвижной состав железнодорожного транспорта. [ОПК-3]
14. Железнодорожная сигнализация и классификация сигналов. [ОПК-3]
15. Системы интервального регулирования движением поездов [ОПК-3]
16. Устройства автоматики и телемеханики на станциях [ОПК-3]
17. Технический комплекс воздушного транспорта. [ОПК-3]
18. Характеристика и классификация подвижного состава воздушного транспорта [ОПК-3]
19. Технический комплекс автомобильного транспорта. [ОПК-3]
20. Характеристика и классификация подвижного состава автомобильного транспорта [ОПК-3]
21. Технический комплекс водного транспорта. [ОПК-3]
22. Характеристика и классификация подвижного состава водного транспорта [ОПК-3]
23. Участники процесса перевозки на транспорте. [ОПК-3]
24. Грузы: характеристика, свойства, условия хранения и транспортировки. Тара. [ОПК-3]
25. Порядок приема груза к перевозке и выдачи грузов клиенту. [ОПК-3]
26. Договор перевозки. [ОПК-3]
27. Комплект перевозочных документов на различных видах транспорта. [ОПК-3]
28. Оформление перевозки на железнодорожном транспорте. [ОПК-3]
29. Оформление перевозки на воздушном транспорте. [ОПК-3]
30. Оформление перевозки на автомобильном транспорте. [ОПК-3]
31. Оформление перевозки на водном транспорте. [ОПК-3]
32. Основные показатели работы транспорта. [ОПК-3]
33. Определения понятий грузооборот и пассажирооборот. [ОПК-3]
34. Понятие об эксплуатационной, грузовой и коммерческой, пассажирской работе на транспорте. [ОПК-3]
35. Выбор типа подвижного состава для перевозки грузов. [ОПК-3]
36. Основы механизации и автоматизации грузовой работы на транспорте [ОПК-3]
37. Технология транспортного процесса на автомобильном транспорте [ОПК-3]
38. Технология транспортного процесса на железнодорожном транспорте. [ОПК-3]
39. Назначение и классификация раздельных пунктов. [ОПК-3]
40. График движения поездов. [ОПК-3]
41. Классификация поездов. [ОПК-3]
42. Категории грузовых поездов и план формирования грузовых поездов. [ОПК-3]
43. Технология транспортного процесса на водном транспорте. [ОПК-3]
44. Определение и элементы транспортного процесса. [ОПК-3]
45. Технология транспортного процесса на воздушном транспорте. [ОПК-3]
46. Понятие пропускной и провозной способности на транспорте. [ОПК-3]
47. Характеристика пассажирских перевозок. [ОПК-3]
48. Классификация пассажирских перевозок по видам транспорта. [ОПК-3]
49. Планирование пассажирских перевозок. [ОПК-3]
50. Технические средства для обслуживания пассажиров на железнодорожном транспорте. [ОПК-3]
51. Технические средства для обслуживания пассажиров на воздушном и водном транспорте. [ОПК-3]
52. Технические средства для обслуживания пассажиров на автомобильном транспорте. [ОПК-3]
53. Взаимодействие видов транспорта. Формы взаимодействия. [ОПК-3]
54. Техническая форма взаимодействия видов транспорта. [ОПК-3]
55. Технологическая форма взаимодействия видов транспорта. [ОПК-3]
56. Экономическое взаимодействие видов транспорта. [ОПК-3]
57. Информационная форма взаимодействия видов транспорта. [ОПК-3]
58. Правовая форма взаимодействия видов транспорта. [ОПК-3]
59. Организационная форма взаимодействия видов транспорта. [ОПК-3]
60. Безопасность на транспорте. Виды безопасности. [ОПК-3]
61. Проблемы безопасности на транспорте. [ОПК-3]
62. Транспортное обслуживание городов. [ОПК-3]

...

2.2. **Расчетно-графическая работа** (Вариативность обеспечивается индивидуальными данными для проведения расчетов).

**2.2.1.СОДЕРЖАНИЕ РАСЧЕТНО-ГРАФИЧЕСКОЙ РАБОТЫ:**

1. Выбор вида транспорта для перевозки заданного груза в зависимости от объема груза и дальности перевозки. Обоснование выбора.
2. Выбор тары, упаковки для перевозки заданного груза.
3. Расчет потребного количества единиц транспортных средств для перевозки.
4. Определение сроков доставки.
5. Оформление договора перевозки.
6. Оформление перевозочных документов.

2.2.2. Исходные данные для выполнения расчетно-графической работы

1. Заполняется преподавателем

Наименование груза	Масса груза, т.	Расстояние перевозки, км.

2. Скорости движения транспорта, км/ч (выбирается по последней цифре шифра):

Железнодорожный транспорт		Автомобильный транспорт		Воздушный транспорт		Водный транспорт	
0	большая	0	95	0	450	0	30
1	грузовая	1	83	1	540	1	25
2	большая	2	65	2	600	2	27
3	грузовая	3	80	3	580	3	22
4	большая	4	90	4	490	4	34
5	грузовая	5	75	5	510	5	23
6	большая	6	85	6	670	6	31
7	грузовая	7	60	7	530	7	33
8	большая	8	90	8	620	8	20
9	грузовая	9	70	9	490	9	38

3. Станция отправления/назначения

Станция отправления (выбирается по предпоследней цифре шифра)		Станция назначения (выбирается по последней цифре шифра)	
0	Амур		Баталино
1	Хабаровск-2		Каменск-Уральский
2	Бира		Зилово
3	Алакурти		Комсомольск – сорт.
4	Улан-Удэ		Ванино
5	Арзамас-2		Магнай
6	Уссурийск		Алань
7	Постышево		Михайло-Чесноковская
8	Белогорск		Белорецк
9	Тайшет		Тында

#### 4. Нормы времени для расчета срока доставки грузов (заполняется преподавателем)

Норма времени на отправление и прибытие	
Норма времени на дополнительные операции	
Норма времени на накопление груза	

#### 2.2.3. Вопросы для защиты РГР

1. Виды транспорта, необходимые для перевозки по заданному маршруту.
  2. Железнодорожный вид транспорта (определение).
  3. Автомобильный вид транспорта (определение).
  4. Водный вид транспорта (определение).
  5. Воздушный вид транспорта (определение).
  6. Трубопроводный вид транспорта (определение).
  7. Достоинства и недостатки каждого вида транспорта.
  8. Обоснование выбора вида транспорта, исходя из заданного маршрута перевозки.
  9. Транспортная тара (определение).
  10. Упаковочные материалы (определение).
  11. Транспортная тара, необходимая для заданного груза. Обоснование выбора.
  12. Транспортное средство (определение).
  13. Расчет потребного количества транспортных средств.
  14. Грузоподъемность транспортного средства.
  15. Масса брутто. Масса нетто.
  16. Классификация типов вагонов (при участие ж.д. вида транспорта в перевозке).
  17. Достоинства и недостатки типов вагонов (при участие ж.д. вида транспорта в перевозке).
  18. Срок доставки (определение).
  19. Расчет срока доставки для заданного маршрута.
- Перевозочные документы для заданного маршрута..

#### 2.2. 4. Вопросы для устного опроса на практических занятиях

##### Занятие 1

1. Что такое транспорт?
2. Что такое транспортные средства?
3. Назовите определение понятию «пути сообщения».
4. Виды путей сообщения.
5. Какие виды назначений существуют на транспорте?
6. Что такое единая транспортная система?
7. Классификация транспортной системы.
8. Какие виды транспорта образуют единую транспортную систему?
9. Назначение автомобильного транспорта
10. Назначение железнодорожного транспорта
11. Назначение водного транспорта
12. Назначение воздушного транспорта
13. Какие виды транспорта менее развиты в России?
14. Назовите достоинства и недостатки видов транспорта.

##### Занятие 2

1. Основные формы нормативно-правовой базы на транспорте.
2. Что устанавливают основные формы нормативно-правовой базы на транспорте.
3. Назовите нормативные документы, регламентирующие работу транспорта.
4. Назовите отраслевые нормативные документы, регламентирующие работу транспорта.

##### Занятие 3

1. Понятие груза.
2. Транспортная классификация грузов на различных видах транспорта.
3. Назначение и классификация тары.
4. Основное назначение тары.
5. Виды тары.
6. Требования стандартов на тару и упаковочные материалы.

#### **Занятие 4**

1. Назовите элементы нижнего строения пути.
2. Дайте определение понятию «трасса», «план», «продольный профиль» железнодорожной линии.
3. Назовите основные элементы плана и продольного профиля железнодорожной линии.
4. Что такое руководящий уклон железнодорожной линии?
5. Единица измерения уклона.

#### **Занятие 5**

1. Назначение стрелочных переводов.
2. Основные элементы стрелочного перевода.
3. Как определяется марка стрелочного перевода?
4. Охарактеризуйте стрелочные переводы по типам рельсов и маркам крестовин.
5. Как определяется сторонность стрелочного перевода?

#### **Занятия 6, 7**

1. Что такое грузоподъемность транспортного средства?
2. Что такое водоизмещение?
3. Что такое дедвейт?
4. Что такое коэффициент использования грузоподъемности?
5. Что такое коэффициент вместимости?
6. Определение технической нормы загрузки
7. Техничко-экономическая характеристика транспортного средства.
8. Скорость перевозки груза в транспортном средстве.
9. От чего зависит количество транспортных средств, требуемых для перевозки заданного груза?.

#### **Занятие 8**

1. Что такое транспортный процесс?
2. Назовите элементы транспортного процесса.
3. Что такое рабочий процесс?
4. Типы рабочих процессов.
5. Из каких процессов состоит технология перевозки груза одним видом транспорта?
6. Из каких процессов состоит технология перевозки груза несколькими видами транспорта?
7. Укажите виды организации погрузочно-разгрузочных работ.
8. Назовите классификацию погрузочно-разгрузочных средств.

#### **Занятие 9, 10**

1. Назначение промежуточной станции.
2. Классификация промежуточных станций.
3. Технология работы промежуточной станции.
4. Назначение путей на промежуточной станции.
5. Как происходит нумерация путей, стрелочных переводов на станции?

#### **Занятие 11**

1. Назовите участников перевозочного процесса.
2. Какие формы документации применяются при перевозке автомобильным транспортом?
3. Назначение накладной?
4. На основании какого документа осуществляется перевозка груза на любом виде транспорта?
5. Основные виды документации на всех видах транспорта.
6. Какие формы документации применяются при перевозке железнодорожным транспортом?
7. Что такое коносамент?
8. Какие формы документации применяются при перевозке водным транспортом?
9. Какие формы документации применяются при перевозке воздушным транспортом?
10. Что является основанием для перевозки пассажиров на транспорте?
11. Какой документ оформляется при перевозке багажа?
12. Как определяется среднее время доставки груза?
13. Какими видами скоростей перевозят груз на железнодорожном транспорте?

### **Занятие 12-15**

1. Что должен обеспечивать ГДП?
2. Назовите элементы ГДП.
3. Классификация ГДП.
4. Дайте определение станционных интервалов, назовите их виды.
5. Что является периодом графика?
6. Дайте определение межпоездного интервала.
7. Как определить перегонное время хода?
8. Какой перегон является ограничивающим?
9. Дайте определение пропускной способности.
10. Назовите показатели ГДП.
11. Каков порядок построения ГДП?

### **Занятие 16**

1. Назовите показатели работы транспорта.
2. Количественные показатели работы транспорта.
3. Качественные показатели работы транспорта.
4. Пропускная способность линии.
5. Провозная способность линии.



Образец экзаменационного билета

Дальневосточный государственный университет путей сообщения		
Кафедра (к205) Организация перевозок и безопасность на транспорте 1 семестр, учебный год	Экзаменационный билет № по дисциплине Общий курс транспорта для направления подготовки / специальности 23.05.04 Эксплуатация железных дорог профиль/специализация	«Утверждаю» Зав. кафедрой Каликина Т.Н., канд. техн. наук, доцент «__» _____ 20__ г.
1. Транспортная система Российской Федерации. Показатели транспортной системы. [ОПК-3]		
2. Технический комплекс железнодорожного транспорта. [ОПК-3]		

3. Тестовые задания. Оценка по результатам тестирования.

Примерные задания теста

Задание 1 (ОПК-3)

Выберите правильный вариант ответа. *О каком виде транспорта идет речь в данном определении:*

-это вид наземного транспорта, осуществляющий перевозку грузов и пассажиров по рельсовым путям.

- железнодорожный**
- морской
- трубопроводный
- автомобильный
- воздушный

Задание 2 (ОПК-3)

Приведите в возрастающей последовательности...:

Транспортирование груза на втором виде транспорта

1. Прием груза к перевозке
2. Подготовка груза к перевозке
3. Погрузка груза в транспортное средство
4. Транспортирование груза на первом виде транспорта
5. Передача груза с одного вида транспорта на другой
6. Транспортирование груза на втором виде транспорта
7. Разгрузка груза
8. Выдача груза грузополучателю

Задание 3 (ОПК-3)

Приведите соответствие

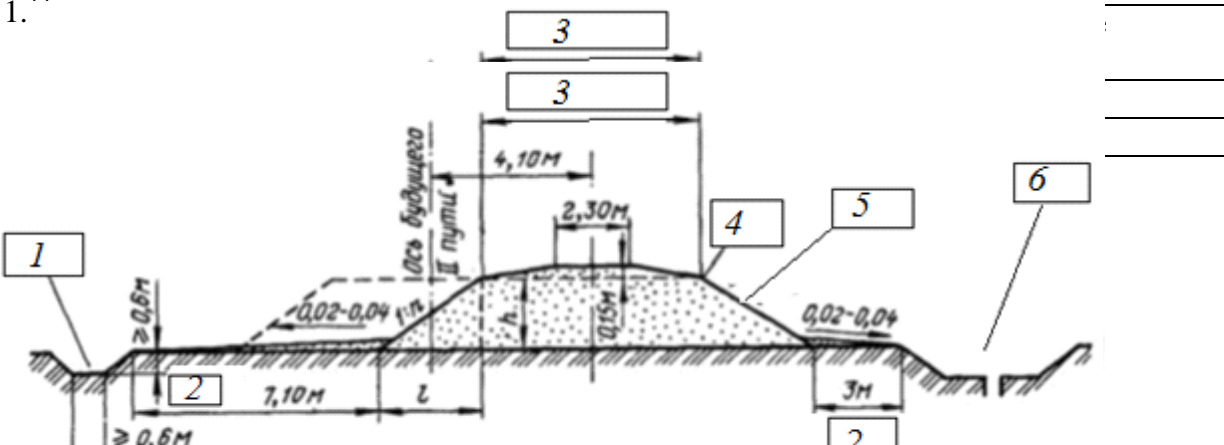

Полный комплект тестовых заданий в корпоративной тестовой оболочке АСТ размещен на сервере УИТ ДВГУПС, а также на сайте Университета в разделе СДО ДВГУПС (образовательная среда в личном кабинете преподавателя).

Соответствие между бальной системой и системой оценивания по результатам тестирования устанавливается посредством следующей таблицы:

Объект оценки	Показатели оценивания результатов обучения	Оценка	Уровень результатов обучения
Обучающийся	60 баллов и менее	«Неудовлетворительно»	Низкий уровень
	74 – 61 баллов	«Удовлетворительно»	Пороговый уровень
	84 – 75 баллов	«Хорошо»	Повышенный уровень
	100 – 85 баллов	«Отлично»	Высокий уровень

#### 4. Оценка ответа обучающегося на вопросы, задачу (задание) экзаменационного билета, зачета, курсового проектирования.

Оценка ответа обучающегося на вопросы, задачу (задание) экзаменационного билета, зачета

Элементы оценивания	Содержание шкалы оценивания			
	Неудовлетворительно	Удовлетворительно	Хорошо	Отлично
	Не зачтено	Зачтено	Зачтено	Зачтено
Соответствие ответов формулировкам вопросов (заданий)	Полное несоответствие по всем вопросам	Значительные погрешности	Незначительные погрешности	Полное соответствие
Структура, последовательность и логика ответа. Умение четко, понятно, грамотно и свободно излагать свои мысли	Полное несоответствие критерию.	Значительное несоответствие критерию	Незначительное несоответствие критерию	Соответствие критерию при ответе на все вопросы.
Знание нормативных, правовых документов и специальной литературы	Полное незнание нормативной и правовой базы и специальной литературы	Имеют место существенные упущения (незнание большей части из документов и специальной литературы по названию, содержанию и т.д.).	Имеют место несущественные упущения и незнание отдельных (единичных) работ из числа обязательной литературы.	Полное соответствие данному критерию ответов на все вопросы.
Умение увязывать теорию с практикой, в том числе в области профессиональной работы	Умение связать теорию с практикой работы не проявляется.	Умение связать вопросы теории и практики проявляется редко	Умение связать вопросы теории и практики в основном проявляется.	Полное соответствие данному критерию. Способность интегрировать знания и привлекать сведения из различных сфер

<p>Качество ответов на дополнительные вопросы</p>	<p>На все дополнительные вопросы преподавателя даны неверные ответы.</p>	<p>Ответы на большую часть дополнительных вопросов преподавателя даны неверно.</p>	<p>1. Даны неполные ответы на дополнительные вопросы преподавателя. 2. Дан один неверный ответ на дополнительные вопросы преподавателя.</p>	<p>Даны верные ответы на все дополнительные вопросы преподавателя.</p>
---	--	--	---	--

Примечание: итоговая оценка формируется как средняя арифметическая результатов элементов оценивания.